

MSX tsūshin

SPECIAL ISSUE 1

特集1

カンパレ

コエモン!

Ganbare Goemon!

からくり

道中

Karakuri Dōchū

MSX2用のこのちょっと手強いコナミのソフトを、ニューウェイブに徹底大紹介だ

特集2

セラミック

新

素材

Ceramics New Material

MSX通信がMSX用ソフトにセラミックを応用、新素材に挑戦する若人たちの赤き血潮と友情



がんばれゴエモン! からくり道中への誘い



MSX2用のソフト“がんばれゴエモン! からくり道中”をよりおもしろく、楽しく遊ぶために、以下の資料・データを万民に捧げる……

●コナミ、5,800円(MSX2、C)

一、7つの國

出雲 ▶ 丹波 ▶ 摂津 ▶ 近江 ▶ 尾張 ▶ 信濃 ▶ 江戸



7つの国のそれぞれに7つのステージ。つまり49の独立面でゲームは成立する

出雲と言えば、島根県。島根県と言えば、津和野の和紙で有名だが、そんなことはこの際関係ない。現在でいうところの、島根、兵庫北部、大阪、滋賀、名古屋、長野、そして東京。それら諸国の大名たちに民主政治の考え方を教え、住みよいラブリーな国民生活をおくらんがために“世なおし”を提唱するゴエモンとネズミ小僧。彼らの旅は、終わりのない旅だ。さあ、7つの国、全49のエリアをクリアしまくって、お江戸の殿様の政治的公約を聞いてみよう。きみのテクニックで全国行脚、めざせ49ステージ。

政治的公約を聞いてみよう。きみのテクニックで全国行脚、めざせ49ステージ。

二、諸國の風土

それぞれのステージは、山中、都市部、海、城下町、城内などで構成され、以下のような地下通路・迷路・店などを所有する。

① 地下通路



●各ステージのあちこちをジャンプしていると、ヒヒョツ! という音を発して地下通路への階段が出現する場合があります。ほとんどの地下通路には有用なアイテムが、お盆の上ののっかって落ちている。

② 迷路



●町の中、はてな屋と呼ばれる得体の知らない店に入ると、なにがしかのお金と引き換えて、秘密の3D迷路へ案内してくれる。その迷路内には必ず通行手形が1個ある。敵もいないしタイムも減らぬ。

③ 商店



●各国には、全部で6種の店がちらばっている。1画面に最大で2つの店が出現。必要なアイテム、あると有利なアイテムを販売してくれる。また、奥に迷路があつたり、情報をくれる店もある。

C-1 諸商店

よろず屋



●なんでも売ってる便利な店。現代でいえば湘南にあるイトーヨーカドーであるうか。好感がもてる。

宿屋



●ここに泊まると体力が回復するっていうんだけど、あんまりねえ。枕がかわるとぐぐみだいな。

賭博屋



●ゼニ儲けは運だつせ、といわれても、ここで勝負するにやあ、親分の書状が必要と言っていました。

質屋



●やりくり上手の人にはあんまり関係ない店だけど、一回だけすごく重要な状が必要と書きました。だから、要チェックね。

はてな屋



●ダンジョンだじょーん、つーわけで、はてな屋の正体は3D迷路なのだ。地図があればチヨロいぜ。

情報屋



●この店にも親分の息がかかっていた!! 書状がなければダメだというのだ。親分おそるべし!!

ADDRESS

このMSX通信におたより、おはがき、イラスト、ご意見、ご希望をお待ちしています。あて先は、なんとこれが〒107 東京都港区南青山6-11-1 スリーエフ南青山ビル 株アスキー 月刊ログインMSX入澤通信 まで。

23アイテム

コンチキショー！ アイテムは全部で23種類だっ！
入手のタイミングは自分で考えてくれなのだと思う。



通行手形
3個集めると関所を通れるけど、箱根の関にある人形は気持ち悪いよな。



お守り
飛脚に通行手形や書状を盗まれないお守りだ。備えあれば憂いなしーん。



印籠
人の敵に対して5回まで無敵となる。インノーと間違える人も多いはず。



砂時計
残り時間が200増えるアイテムだ。ノドから尻がでるほど欲しいぜーっ。



三度笠
すずめの糞から5回まで身を守るのだ。三度笠なのね。ヘンなのっ。



よろい
飛び道具の攻撃からファイブタイムス身を守ってくれるよろいアミーゴ。

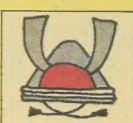

かぶと
米俵と岩から5回まで身を守れてしまう豪快なアイテム。好きさーっ！



パチンコ
小判投げ攻撃ができるようになるぞ。パンパン投げて、大川橋蔵の気分！



ろうそく
地下通路の入り口が100タイムの間、表示されて便利だよーん、ホエホエ。



弁当
これを持っていると、体力が0になるとすぐに満タンに戻してくれる。

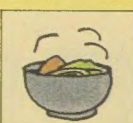

うどん
体力が8ポイント増えるくいもんや。1日いつべん食わな気がするへん。

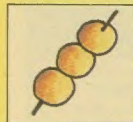

だんご
アルゼンチーノ。あ、あれはタンゴか。ま、とにかく体力4ポイントUP。



親分の書状
これがないと、どこへ行ってもよそ者あつかいされて、とっともナンギだ。



巻物
いわゆるコンティニュー機能ってやつれーす。とても大雪山なのれーす。



大入袋
1UPキャラである。2UPや7UP、5万UPなんつーのもあったらいいのにねえ。



ひょうたん
体力の最大値が4ポイント増えるという霊験あらたかなシロモノなのだ。



千両箱
ゲームス小判が200両増える。千両箱に200両たあ、いい度胸してらいい。



まねき猫
パチンコとコンパチなもの。でもどうしてまねき猫がパチンコなのか？

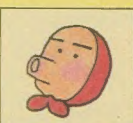

ひょっとこ
最高3段階のスピードアップができるのだ。ジャンプ力も強化されるぜ。



壺
これを飛び越えると5両から50両の小判が手にはいる仕組みなのである。



玉手箱
箱をあけると、なかからまねき猫かひょっとこの、どちらかがでてくる。



地図
その名のとおりマップだ。3D迷路内のマップが見られてしまうのだ。



ぞうり
ひょっとことおなじ機能。死ぬとなくなるから、チューイするよーに。

27キャラクター

これがまた可愛いキャラクターがようけおんねん。うりぼうとかおみっちゃんとか、ムッチャ可愛いでー。いっぱい見たれや。ほんまようできてんでー。

NAME	GET			NAME	GET			NAME	GET			NAME	GET		
	POINT	RYOU	DAMEGE		POINT	RYOU	DAMEGE		POINT	RYOU	DAMEGE		POINT	RYOU	DAMEGE
素浪人	100	10	4	赤鬼さん	100	10	4	ゆき姫	1000	0	0	鉄砲隊	100	10	4
スリ	100	5	0	プップエレキガニ	100	0	4	うり坊	100	5	4	御用役人	100	5	4
飛脚	100	10	0	Oh! サカナ	500	0	4	渡世人	100	10	4	荒法師	100	10	4
天狗	500	20	4	忍者	100	10	4	商人	100	10	4	家臣	100	10	4
山賊	500	10	4	とんでるニワトリ	100	0	4	与作	100	10	4	腰元	100	10	4
いたずらスズメ	500	0	4	町侍	100	10	4	虚無僧	100	10	4	田吾作	100	10	4
米俵	0	0	4	おみっちゃん	1000	0	0	武者	100	10	4				

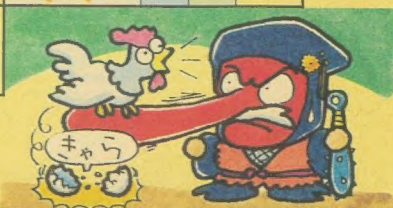

キリトリ線



全49ステージマップ

ではよいよ戦慄の全マップ公開だ。今回は一風変わった方式を利用した。以下の規則性により、マップの持つデータを理解せよ。



◆白い円が4×2でひとつのブロック。これが、ゲーム1画面に相当するわけだ。

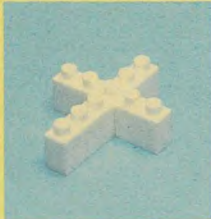

◆地上の上下のぬけ道、もしくは地下通路のつながり方を表わす。直進のみ有効。



◆店が1つあるところを表わす。何の店かは、下の表にあるデータを参照のこと。

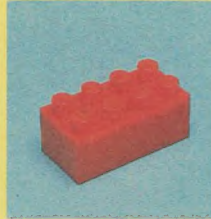

◆店が2つあるところを表わす。各店のデータは、下の表と照らし合わせてくれ。

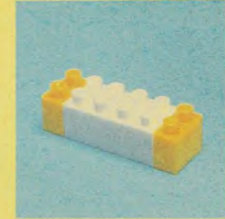

◆その横のつながり方でループしていることを表わす。ぐるぐる回らないように。

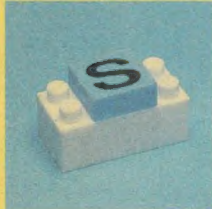

◆ゲームスタート時の位置。まあ、なんだ、STARTの「S」を表現したわけだんな。

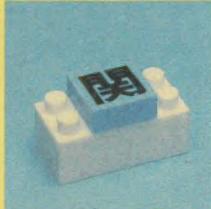

◆開所、あるいは次のステージへのぬけ道がある！ということを表わすのだ。

そのステージの番号、アラビア数字で、なおかつ10進法という表記方法を大採用なのだ。

店のパターンを示す記号なのである。

マップの全体構成図ってなわけなの。

そのステージの攻め方を詳しく綴ってある。

◆いちおう最初のステージだから、このゴエモンというゲームに慣れることが大切だぞ。操作の仕方はもちろん、ゲームのルール、例えば手形を3枚集めて開所へいけば図タ「ア」ということを理解せよ。でもってステージ1の攻略法だ。タダで手にはいる手形は1枚しかないから、残りの2枚はどっかで買うしかないのだ。敵を倒すなりしてお金を貯めて、商店へ急がねばならない。よって、わらじを3つ取ってスピードアップだっ!!

商店のパターン

A～Pはよろず屋



店のパターンは細かく分類すると21ある。よろず屋が全部で16パターン。あとは、はてな屋、賭博屋、宿屋、質屋、情報屋。よろず屋は、各パターンで売っているものがちがうので、何が必要かを調べてから行動に移るよう。

販売アイテム					
(A)	通行手形	お守り	印籠	(I)	通行手形 弁当
(B)	ぞうり	砂時計	パチンコ	(J)	印籠 パチンコ
(C)	三度笠	よろい	かぶと	(K)	お守り よろい
(D)	ぞうり	ろうそく	弁当	(L)	三度笠 弁当
(E)	お守り	ぞうり	かぶと	(M)	うどん だんご
(F)	印籠	三度笠	パチンコ	(N)	弁当
(G)	ぞうり	よろい	弁当	(O)	通行手形
(H)	砂時計	かぶと	パチンコ	(P)	ろうそく



(Q) はてな屋 (R) 賭博屋 (S) 宿屋 (T) 質屋 (U) 情報屋





まずは序ノ口、小手調へ!

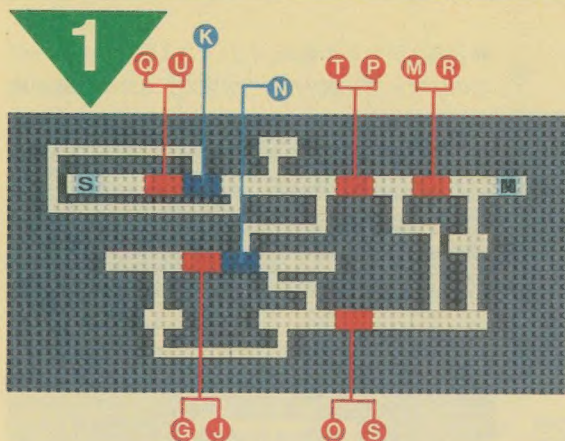

◆ゴエモンやって、いっばん難しいシーンは海だね。すぐ水の中に落ちちゃうし、カニやサカナの動きが読みにくいのだ。まあこれは落ちついてプレイすればいいわけだが、そうもいかないときもあるね。とにかくがんばろう! ところでこのステージのポイントは、地下通路をうまく使ってやること。長距離のワープができるから、とても便利だ。

◆いちおう最初のステージだから、このゴエモンというゲームに慣れることが大切だぞ。操作の仕方はもちろん、ゲームのルール、例えば手形を3枚集めて関所へいけば面クリアーということなどを理解せよ。でもってステージ1の攻略法だ。タダで手にはいる手形は1枚しかないから、残りの2枚はどっかで買うしかないのだ。敵を倒すなりしてお金を貯めて、商店へ急がねばならない。よって、わらじを3つ取ってスピードアップだ!!

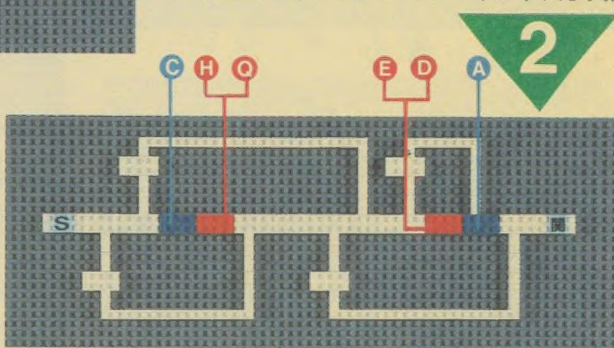

◆海について山のシーンは危ない。ガケに落ちる。わらじ3つでピョンピョンジャンプしてると、おもしろい。それどころか、タダで手にはいる手形が1枚もないのだ。それはもう、お金がたくさん必要になる。ただ本線が一直線だから、迷ってしまうことが少ないのが救いだね。このステージは、手形を3枚集めたらサッサとクリアーしちゃおうぜ。のお!

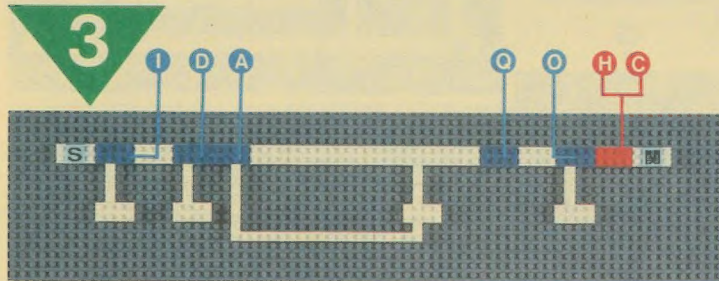

◆さすがにガケなんかなくなって安全になると、マップの方が複雑になってくるな。とはいってもこのステージは、地下通路に2枚も手形があるから楽といえば楽だ。ただし、あまり気をぬくとトリのフンにやられちゃうのだ。もしもそんなことになったら、友だちみんなからエンガチョされちゃうぞ。

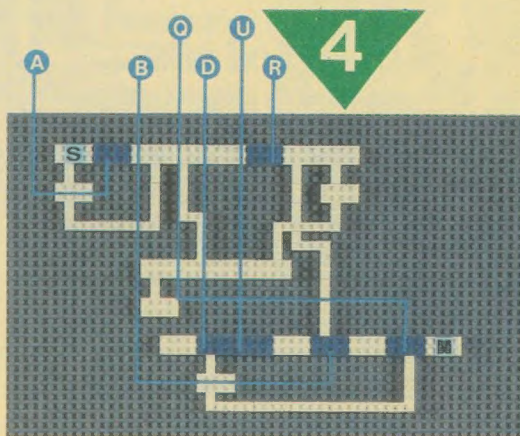

100%



ゲームコンティニューができるという、とっても便利なお断を一席。親分の書状を持ってると、質屋を利用できる。そこで質屋で、持ってるお守り売ってみよう。すると、質屋のオヤジが、「まいど。こんかいとくべつに まきものをあげよう」と、巻物をくれる。画面には表示されないけれど、それを持ってるとコンティニューができるようになるぞ。

親分の書状

情報屋に3回入るとくれる。ただし、くれない情報屋もある。親分の書状を持つと、賭博屋と質屋を利用できる。また、すべてのよろず屋が開店し、はてな屋、宿屋の料金が下がる。飛脚に当たるか、1人やられると失う。



5

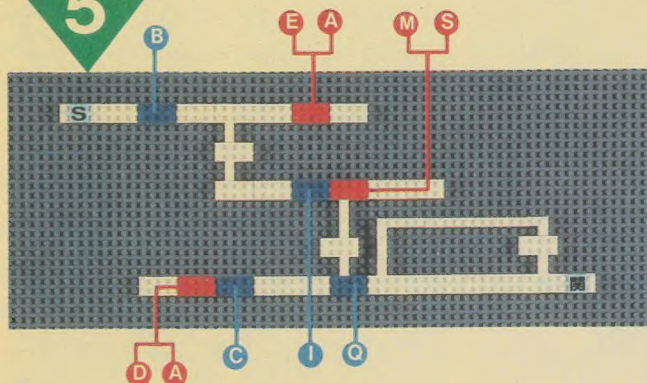

◆お城に近づいたせいか、マップがかなり広がってきたようだ。でも地下通路のつながりを頭に置いておけば、それほど迷わないし早くクリアできるのだ。重要なのはスピード、できるだけ早く走れることだね。それはなぜか！ このステージは手形がいらなくなるのだ!! こんなにうれしいことはない。スタート地点から、とにかくゴールを目指せばいいのだ。これぞ男の心意気！ がんばれゴエモン！ っていうわけさ。わかったかい？ キミたち。

7

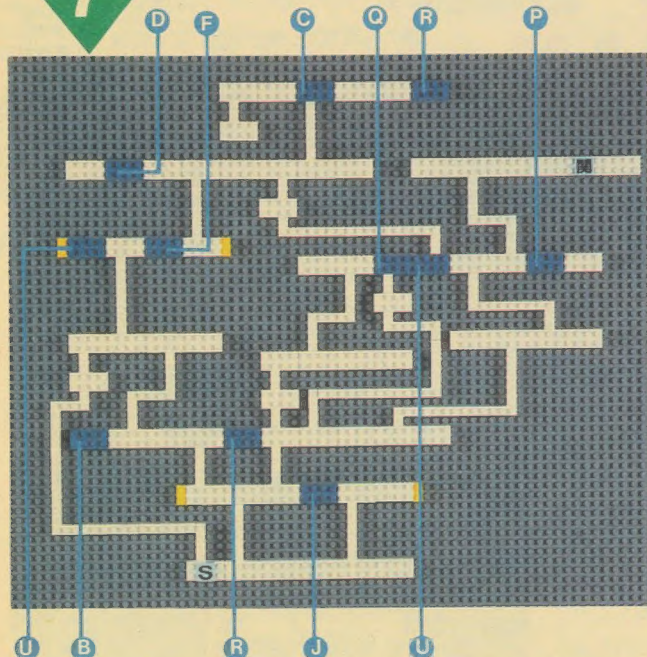

◆1つめの山場、城内だ。マップを見てもらえばわかると思うが、かなり広い。マップなしでは、そうとう苦勞する。ただ、城内では手形を必要としないから、最短距離を走りぬければいいわけだ。考えようによっては、他のステージよりも楽にクリアできるということだ。

◆このステージは海で、ただでさえ難しいステージなのにマップが輪をかけて大変だ。3本の本線が地下通路でつながっているために、非常にわかりにくい。それに、海で行き止まりかと思ってもジャンプすると向こう岸に行けたりするところもある。さらにさらに大変なのは、手形を集めるのにお金が大量に必要なのだ。ステージ4で貯めておくといいかもね。

6

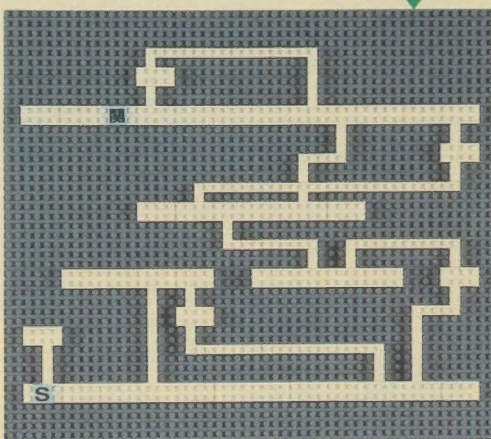

6 地下通路の岩

地下で岩が4つならんでいると、そりを3つ持ってもジャンプできない。でも、向こうにアイテムが……。そんなときは、小判じゃなくて、きせるで岩をたたいてみよう。すると、割れる岩がときどきあったりして、ね。



ここまで来たたら、もう一人前かもね

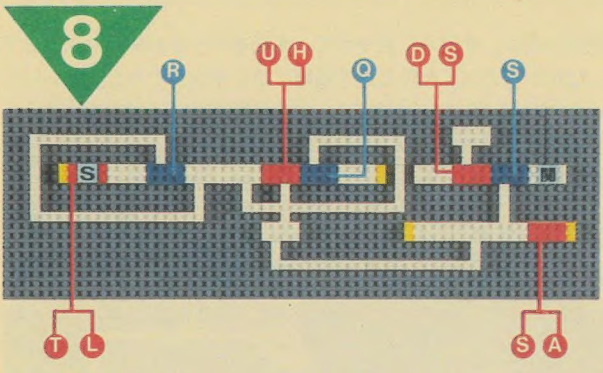

4つの島で構成されたこのステージは、それぞれ地下通路でしか結ばれていない。それだけに階段の位置を覚えておくことが、とても重要になる。ただうれいのは、地下通路に手形が2枚あることだ。これで少しは別のアイテムが買えるし、次のステージのためにとっておけるってわけさ。でも注意したいのは、天狗の攻撃が激しくて体力を減らされてしまうことだ。天狗はパチンコがあれば攻撃、なければ逃げるしかありませんね、残念ながら。というわけなんだよ。

地下通路に手形が1枚しかないから、残りの2枚は買うしかない。とはいっても、3D迷路にも手形があるから、1カ所で2枚買う必要もない。それにループゾーンをうまく使えば、そうそう時間もかからないのだ。ただ、関所のあるところは、地下通路を通らなければならないところにあるのが問題だ。すばやく階段を探さなくてはならないのだ!

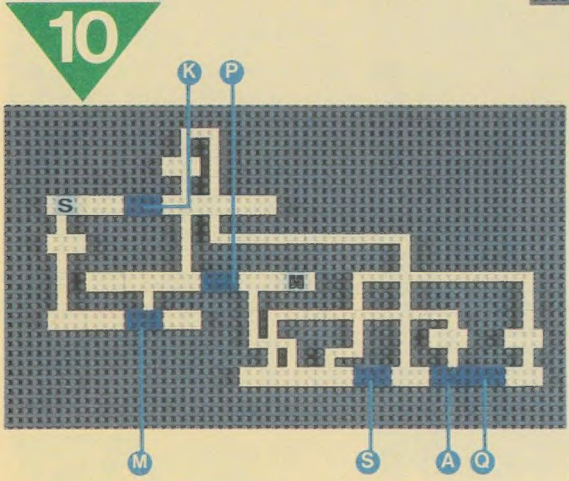

スタート地点のある本線には、手形を売っているお店がまったくない。ただ、地下通路に2枚手形があるから、あと1枚をはてな屋で手にいれよう。地下通路をうまく利用すれば、かなり早くクリアできるはず。でも、注意したいのはガケが多いということ、次の画面に移るときには、ジャンプをしたり、走り続けたりしないようにしよう。移った瞬間にガケからヒューー! ってなことになるのだ! ときにウリ坊だが、ツボや玉手箱の近くでは攻撃しないこと。いきなりジャンプしてくるから、ビックリしちゃうぜ。

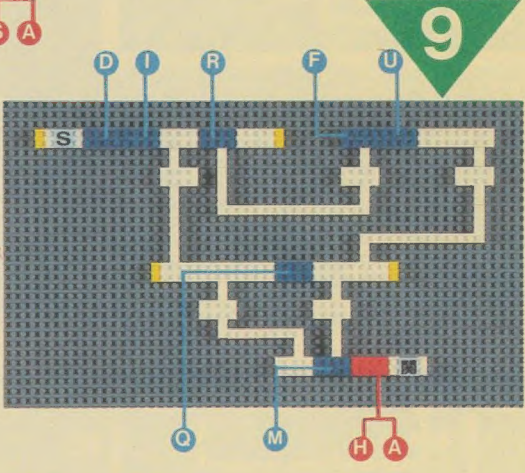

森のステージ。マップも、そう広くはない。スタート地点から関所まではすぐ近くなのだが、手形を3枚集めるにはアチコチ走りまわらなくてはならない。3枚のうちの2枚は地下通路にあるから、残り1枚ははてな屋の3D迷路で見つけよう。ついでに千両箱と大入袋も取って、いっきにもうけちゃおう! ってわけさ。もし余裕があれば、次のステージのためにクリアするときにパチンコを手にいれておこう。かなり楽になるぞ。

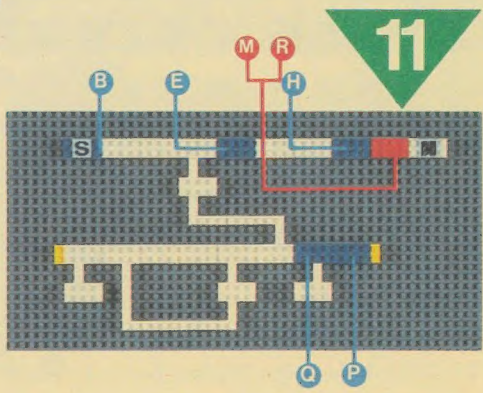

激動の香港

1997年に返還される香港が、どんどん中国化してゆく様子を見るために、彼の地を訪れる人がたくさんいるらしい。ただ事情通によると、逆に中国が急激に香港化しているんだってさ。香港まで行った方、ご苦労様でした。



12

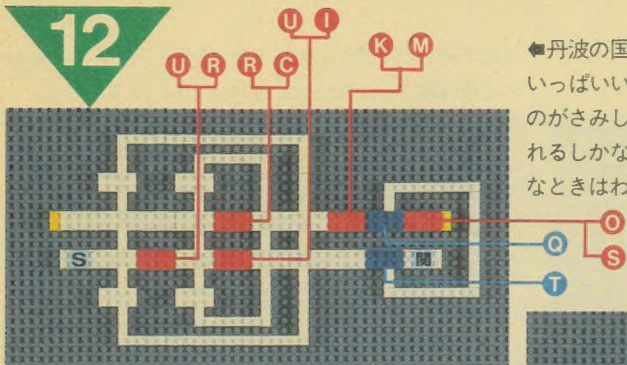

◆もうすぐ丹波のお城だ。入り口までは、かなりの道のりがある。できるだけ近道をしたかったら、地下通路などをうまく使えば早い早いっ！ もう、あっ!! っという間にお城の入り口へ行けるのだ。もしもわらじがなかったとしても、大丈夫だろうね!!

◆丹波の国は、今日もにぎやかで、真剣をふりまわす奴やスリまで、いっぱいいるのだ。だけど地下通路には、手形が1枚しかないってのがさみしいじゃないか。残りの2枚は買うか、はてな屋で手に入れるしかない。ああ、こんな町とは早目におさらばしたいぜ。こんなときはわらじを3つ重ねて、パチンコ打って走るしかないか……。

13

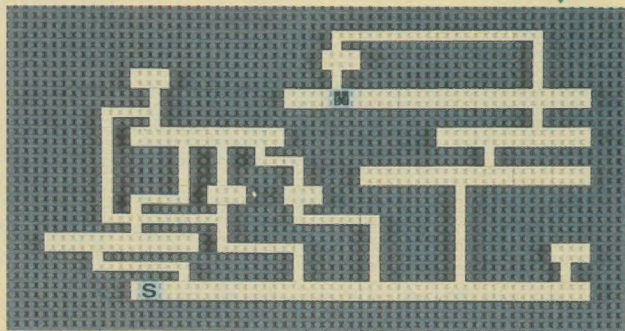

14

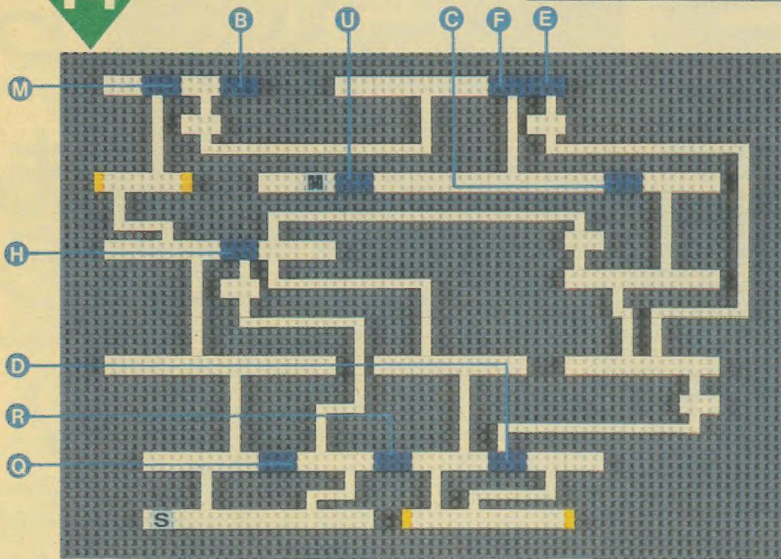

◆なんとこのステージでは、3枚の手形すべてをお金を出して手にいれなければならないのだ。ただし1枚は、はてな屋で千両箱3つといっしょにとればお得だから、必ずそうしよう! 地下通路にもいくつか千両箱が落ちているから、それほどお金に困ることはないだろう。とりあえず、すべての地下通路にはいっておくのがいいぞ。あっ! それと次のステージが海だから、それなりの準備をしておかないとダメだね。わかったかなあ?

◆もう本当にバカでかいマップで、気が遠くなりそうな感じだ。あまりウロチョロしていると、すぐに体力がなくなっちゃう。ここはひとつ、最高速度で走りぬけるのが一番だね。ついでに地下通路でワープすると、もっと速いかも。でも少なくとも、わらじ1つくらいはないとキビシイぞう。あと大変なのは、忍者の手裏剣だ。ジャンプでかわすのが、いいだろう。さあはやくゴールしないと、じかんもストックもなくなっちゃうよ。がんばれ、がんばれ!

15

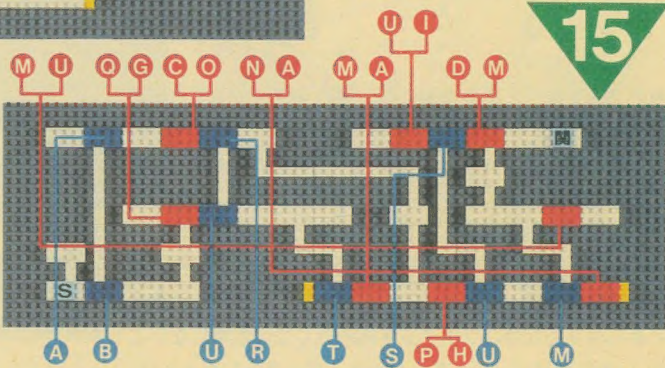

店の営業時間

親分の書状を持っていないと、お店が開いたり、閉ったりするのだ。知ってた? あ、そう。この記事の分類でいう①から⑩までの店は、タイムの10の位が偶数のときに閉店。①から⑩までは、10の位が奇数のときに閉店!



投げたらあかん。精神力でつつ走れ。

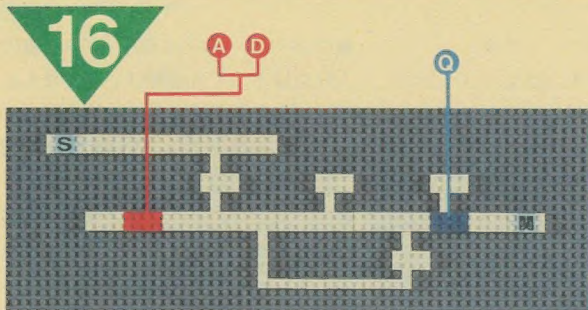

◆また海のステージだ。落ちないようにするだけで精一杯なのに、手形を集めるのがこれまた大変なのだ。1枚は地下通路、もう1枚ははてな屋。最後の1枚は、なにもないはずの海を飛びこしたところにあるお店で売っている。この飛びこすというのが大変で、もう本当にギリギリのところでないといけないのだ。注意!

◆町のステージのわりには、マップがそう広くない。それに2枚も手形がタダで手にはいるから、残りの1枚ははてな屋でとればいいのさ。まずはスタート地点の地下通路にはいって、手形を取ってしまおう。そこから右にいったって、もう1回地下通路にはいる。そこに、もう1枚あるわけだな。

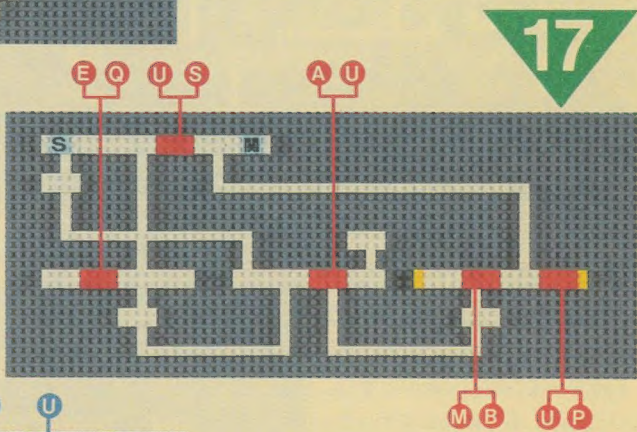

◆スタート地点から関所までは、とっても近いんだけど手形を集めるには、かなり遠まわりしないとならない。でも2枚は地下通路にあるから、それほどお金をつかわずにすむ。だけど、天狗には注意しないとすぐに体力をなくしてしまう。それにガケをジャンプすることが多いから、落ちついてやらないとダメだね、これが。

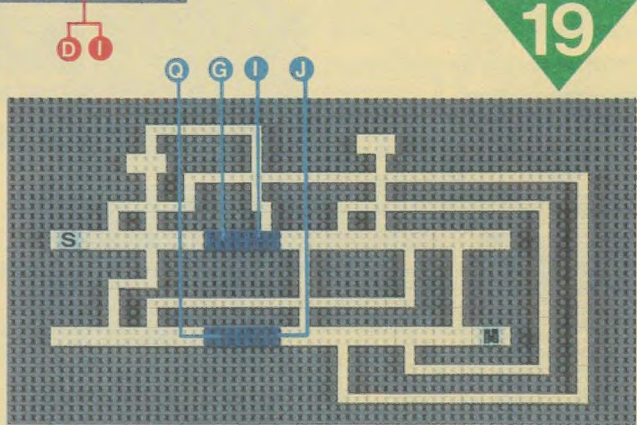
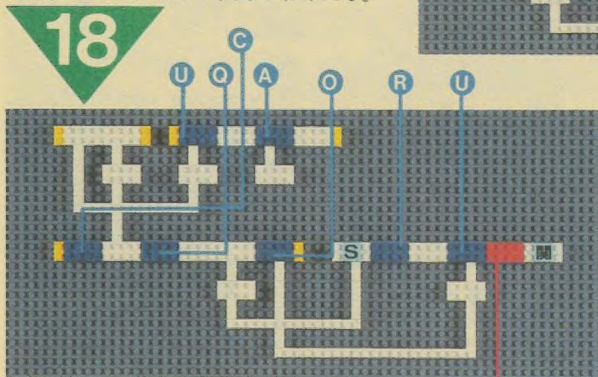

◆このステージは、マップのつながりが複雑だからすぐに迷ってしまうのだ。今自分がどこにいるのかわからないと、地下通路も出せなくなっちゃうから注意しよう。通行手形2枚は地下通路にあるから、はてな屋で残りの1枚を手に入れよう。これでクリアーだ。

SPRAY!

Don, clear, and check the mask.



情報屋への出費

情報屋に取られるお金は実は決まっている。所持両1,000両以上だと990両。31両以上1,000両未満は所持額-30両。30両以下だと死んじゃう。所持額の1の位が5のときは300両。以上。だから、31両所持というのが一番お得!



23

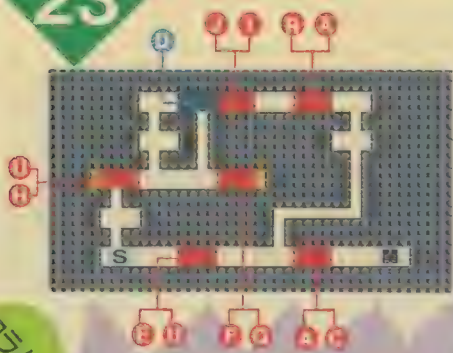

コマンド

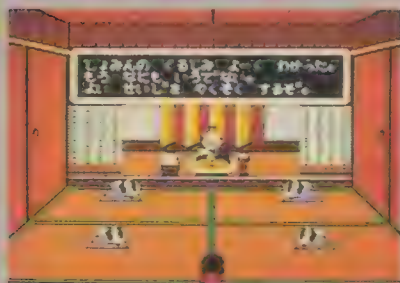

なんか知らんが、やたらメッセージが出て来るゲームなんだよなあって。ステージクリアのときに出るのが49種類。殿様のメッセージが8種類。そして、なんと！ラストメッセージまで4種類あるという……。つまり、エンディングは4つ用意されているわけだな。

⇒農村にやってきたのはいいけど、マップが複雑で困っちゃうよ。あちこちワープして、もうわけがわからん！なんてことにならないように注意したいね。ちゃんと手形も2枚はタダで手にはいるから、安心してちょーだいな。ラス1は、はてな屋で手に入れるってことでいいんじゃないでしょうか？ どうでしょう、みなさん!?

26



続コマンドー

◎CTRLでゲームスタート、あんごうのところで、「あけさんのさいふ」と入力。なんと、2,000両からスタート。4 F1でポーズ。そして「すきやねん」を入力。それでもう1回 F1。おみっちゃんにタッチすると10両もらえる！

⇒ちょっとこのあたりでひと休みってわけにはいかないけど、楽をしたいよね。でも、そういうわけにはいかないのだ。だってタダの手形は1枚しかないのだから。こうなったらしょうがないから、お金を貯めてやるしかないというわけだな。えーん。マップなんかは簡単だから、すぐに覚えられる。もうとにかく、早く次のステージに行こうぜっ！

24

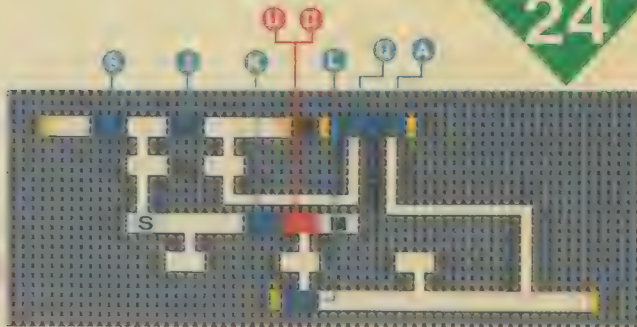

⇒あっ！落石だ。これは危ない、今度からは注意しよう。ああっ！地下通路に手形がある。それも2カ所だ。こりゃもうけたなあ。もう1枚ないかな？ ないや、しょうがないからはてな屋にはいろう。おや、3つも千両箱があるじゃないかっ！これでちょっとは楽になったな。ピロロン！（ゴエモンの体力のへった音）なんと天狗にやられてしまった。今度からは注意しよう。うん、今度からは。

25

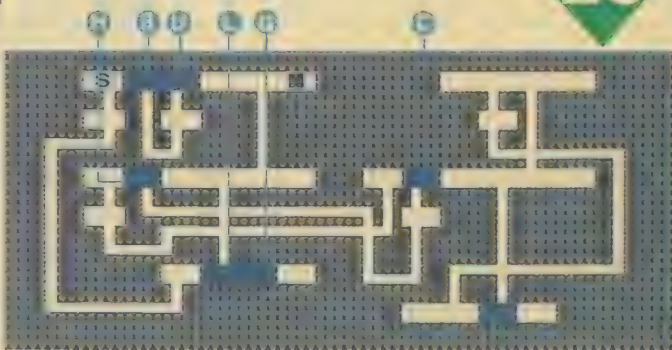

⇒近江国は好きだな。理由は簡単、海のステージがないからだ。カニは嫌いなのだ、カニはっ！宿場はいいよ、おみっちゃんがいるしね。ところでこのステージ、地下通路に2枚手形がある。残りの1枚ははてな屋で、といたいところだが、千両箱がないからお店の方がお得だね。それから重要なのは、次のステージのためにスピードアップをしてクリアするという。次は手形がいらないからねー。

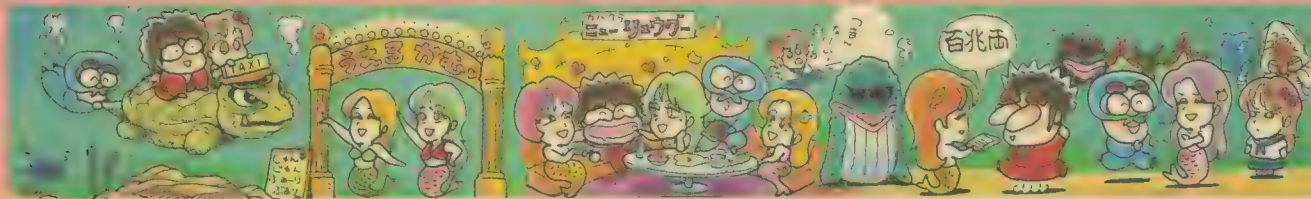

あーあ、またやつちやつたんだよな。

27

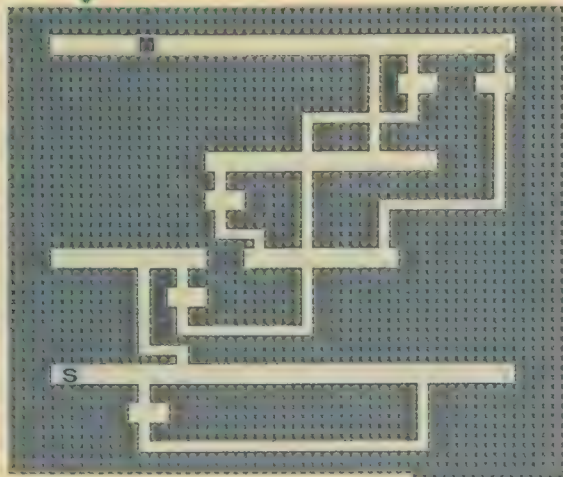

◆なんとも広い広いマップだけど、ゴールまで最短距離でいくには、それほど時間はかからないのだ。スピードアップしていればもう、すぐに殿様のところへいけちゃうのだ。でも、せっかく買ったのに見たことないところがあるのはいやだ、という人はかってにやってちょーだいね。まあ、お金を貯めておくのはいいことだから、がんばってみるのも悪くないかもね。さあ、次はいよいよ尾張国だ。尾張といっても、終わりじゃないよ(バカ)。

29

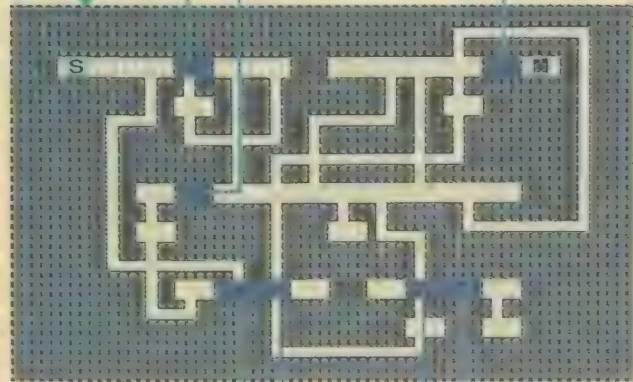

◆いろいろワープができるとはいえ、スピードアップしていないとクリアーは難しい。鉄砲野郎の攻撃には注意しながら、できるだけ戦わずに走りぬけるのがベストであろう。それにしても、どこのお城にもコナミのマークがあるのはなぜだろうか？ なんてことを気にしてるようじゃあ、まだまだ修行がタリタリララ〜。



28

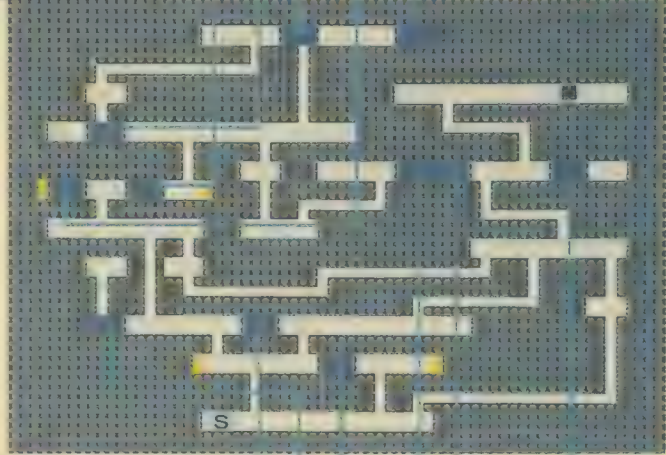

◆やってきました尾張の国!! もう少しがんばれば、お江戸へいけるのだ。ここは1つ、めしも喰わずにプレイして欲しいところだ。クリアーのために、地下通路で手形を手に入れる。それも2枚。ラストの1枚は、はてな屋でとろう。1つだけだが、千両箱があるからだ。ケチといわれようと、お金は大切なのだ。お金がなかったらこのソフトだって買えないし、ログインだって買えない。そうしたら生きている意味がないじゃないかっ! 1円だって大切にしなくっちゃね。ああ、オレって偉い人だなあ。尊敬してちょうだい。



30

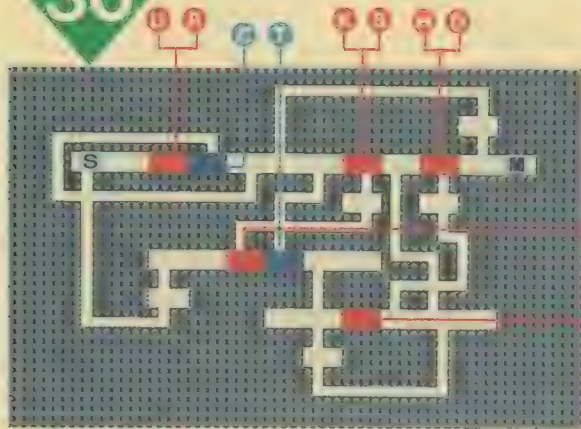

◀キミたち、ステージ29でお金を貯めていたかな？ 貯めていた人は2枚手形を買おう。残りの1枚は地下通路にあるから、とりにいこう。そうでない人は、2枚分お金を貯めないでだめだ。でもそんなに苦労しなくても、敵の方から近づいてくれるから安心だ。3枚手形を集めたら、さっさとクリアしちゃおうぜ。ステージ31が待っている。

31

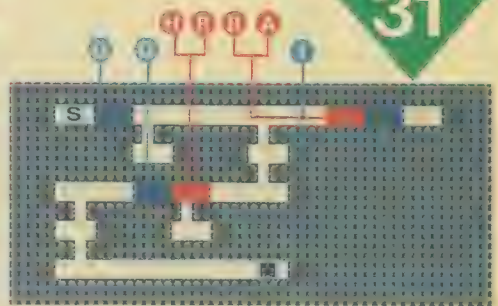

32

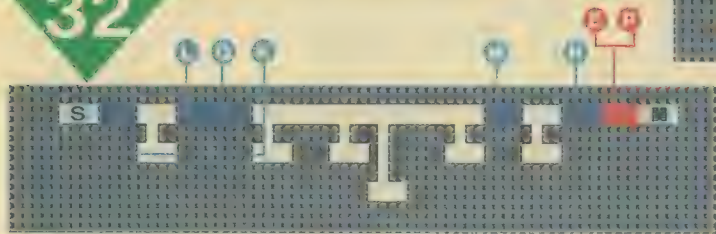

▲なんていったらいいか、このステージはとってもいい。手形はすべてタダで手にはいるし、マップは一直線でわかりやすいからだ。こんなにうれしいことがあるだろうか!? ただガゲが多くって、かなり危ないところをジャンプしなくちゃならないのがガンだけ。それはそれで、おちついてやればなんてことはない。手形を3枚集めて、さっさとクリアしちゃおうぜ!!

▲きてしまいました、海のステージが。これまた小島が多くて危なっかしいし、見えないところにジャンプするとお店がある。こんな難しいところにカニがいるんだ。でも手形2枚は地下通路にあるから、それは楽だ。はてな屋には3つも千両箱があるから、ぜひ立ち寄ってみた方がいいね。さあ、海のステージなんかさっさとスコーン。

34

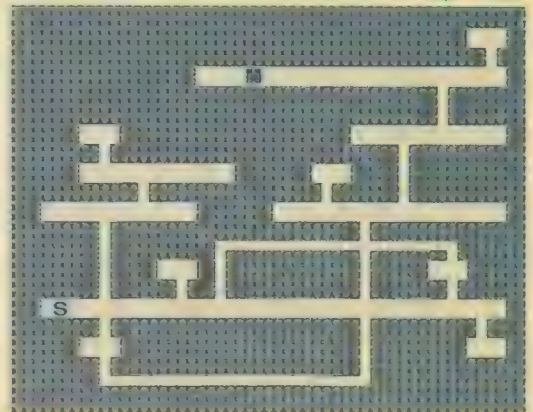

33

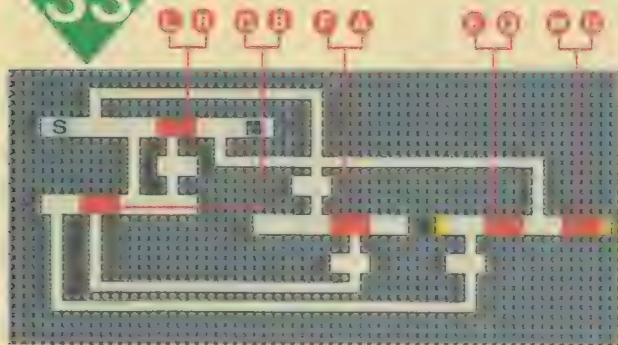

▲マップのつながりさえわかっていたら、あまり歩きまわる必要がないから楽といえば楽だ。でも手形に問題がある。2枚は買わなくちゃいけないから、お金がたくさん必要なわけだ。でも安心しよう。はてな屋には7つも千両箱があるのだ。最初にここへくれば、2枚目の手形なんてすぐにお手に入る。ついでに弁当でも買おう。

◆いよいよ尾張のお城も目の前だ。よけいなところへはいかないでストレートに入りの口を目指そう。このあたりは忍者だの鉄砲野郎だの、とっても危ない奴が多いからね。こんなところはスピードアップをして、サッサと匍匐前進するべきなのだ!!

三半規管

乗り物酔いしないためのワザは、遠くの景色を見るとき新鮮な空気を吸うとかいろいろあるけど、やっぱり一番効きめのある方法は、クスリを飲むことだと思う。錠剤がダメな人にはアンブルもあるから試してみましょう。



カツポレ士左衛門！ 神津カンナ移動中

35

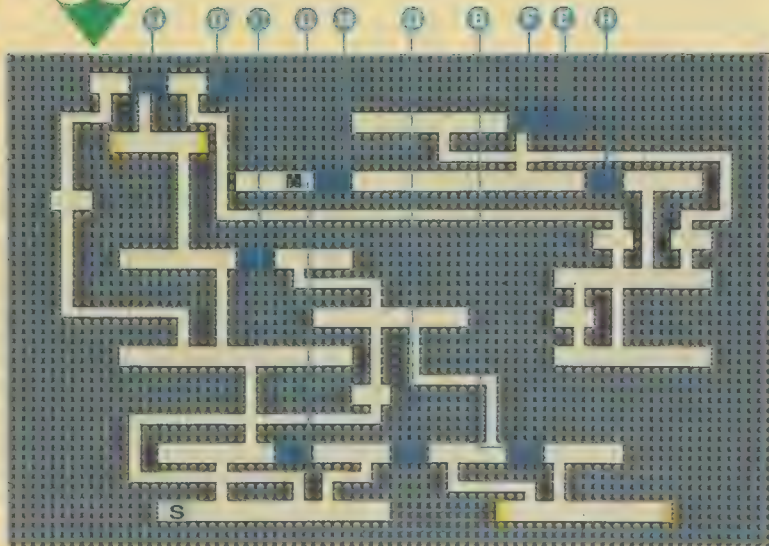

◆どの国でも最初のステージは、わりと楽なようだ。手形だって2枚は地下通路にあるし、千両箱もいくつかある。ついでに食料まであるってんだから、気がきいてるよな。ここでちょっと、ループするところが多くなってきたから、くれぐれも迷わないように。地下通路のないところで階段を探したりするのは、なさないぜ。

37

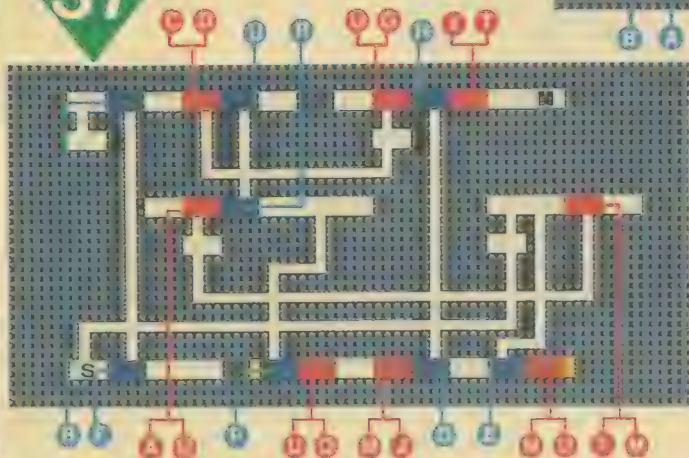

◆まことに残念ながら、このステージでは全部手形を買わなくてはならないです。まいったなあ、こりゃ。なんていわずにがんばって欲しい。だって、はてな屋には8つも千両箱があるからね。少しはたしになるんじゃないかな。地下通路にもいくつかあるから、両方合わせればなんとかなるさ。それにしてもお店が多いから、間違わないように。気をつけて。

連続技

CTRLでゲームをスタート。あんごうのところでおもむろに“つづきがしたい”と入力すると、コンティニュー機能が使えるという。このワザには、雑誌「FOP」に毎月執筆中の漫画家ハッピー・キヨマー先生も絶賛とのこと。

◆尾張国の終わりのステージ。かなり複雑になってきたって感じだけど、スピードアップしていたら最短コースをたどっていけるから大丈夫だ。バクダン腰元攻撃が激しいけど、よく見てかわせばそんなに危なくはないはず。目がつかれていたら、ポーズをして少し休んだ方がいいだろう。ゲームは目が大切なのだ。注意しなければいけないのは、迷わない！ ということ。現在位置を忘れないようにしましょうね。

36

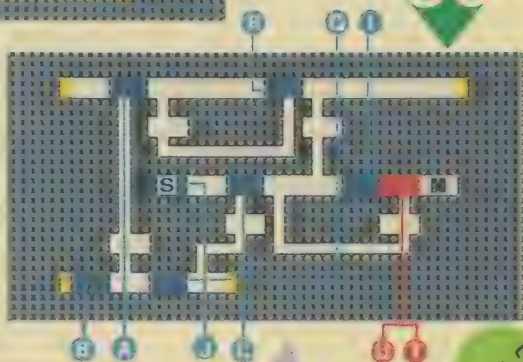

コラム3



ちょっと気になるワザを1つご紹介。試しに、あんごうは？ のところで、“すなごすをおもうた”と入れてみよう。するとだ、江戸城を通りぬけて、わけのわからんところに出てしまい、ご覧のとおり変な画面になり、変なことになってしまうのだ。これといって意味はないワザなんだけど、コーヒーブレイクのお茶うけにピッタリかもしれないなーと思って、載せちゃいました。

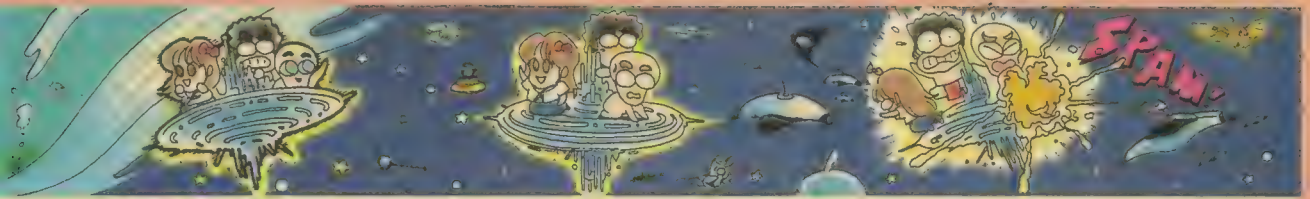

38

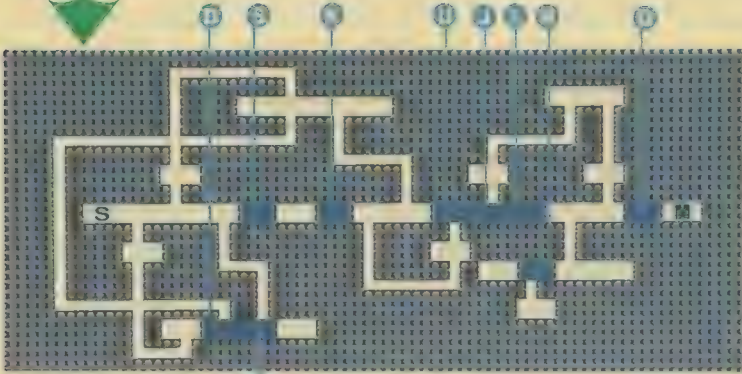

◆何度も手形だの地下通路だのいって悪いと思うけど、このステージでもいわせてもらうよ。ここでは2枚は手形を買わなくちゃならない。ただし1枚は、ひろった千両箱で買えるから、もう1枚はがんばってお金を貯めてくれ。それからいっておくけど、トリのフンに当たるのだけはやめてくれよ。……、あれ？ これって前にいったような気がするけど、まあどうでもいいや。フンだよ、フンッ！

◆おやまあ、これは不思議！ またまた3枚とも手形がタダで手にはいるのか。こりゃ今日はツイてるわ。地下通路をうまく通れば、あっ！ っという間にクリアできる。あっ！ っという間だよ、あっ！ っという間。こんなところで手間どってる奴は、大大大大大大バガヤローだ(うそ)。

40

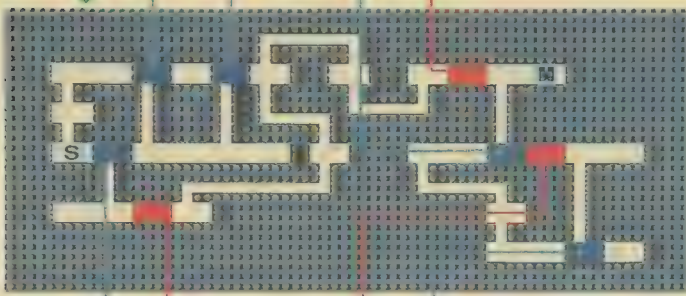

◆楽あれば苦あり。昔の人は偉大だ。このステージは2枚も手形を買わなくてはならないのだ。前のステージで全部タダだからって、すぐにクリアしちゃった人は今さら後悔してもおせい。あきらめて、お金を貯めることにしなさい。でもはてな屋には、千両箱が3つもあるからそれほど苦労はしないだろう。がんばってみてね。

◆さあ、いよいよ信濃国のお城の手前まできたぞ。マップはバカバカバカでかいけど、うまいコースをいけば楽勝だ。でも1つ間違えると、とんでもないところへ出ちゃうから注意しよう。あと、あまりビョコビョコ飛びまくると、水に落ちるからこいつも1つ注意して欲しい。あとそれから、次のお城のステージのためにわらじを3つ持ってクリアした方がいいね。次もまた、マップがバカバカバカバカバカバカでかいのだ。そんなところでトトロやったら、すぐに体力がなくなっちゃうからな。

きみちゃん

CTRLでゲームスタート。あんこうに、「きみちゃんげんぎ」と入力。すると体力の最大値が最大の32ポイントになるのだ。この「きみちゃん」とは一体誰か？ 筆者はなんと「笑っていいとも」にも出演経験のある君タ子だと思う。

39

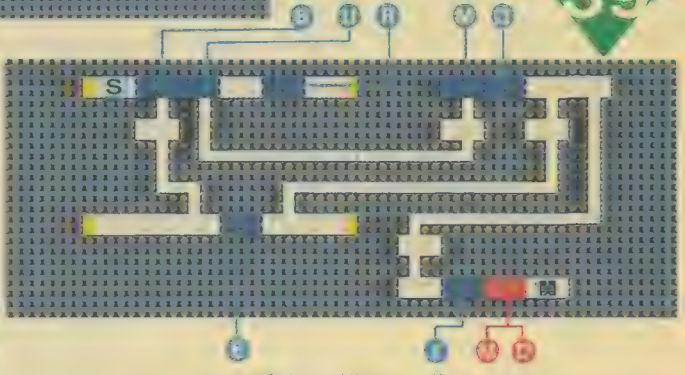

41

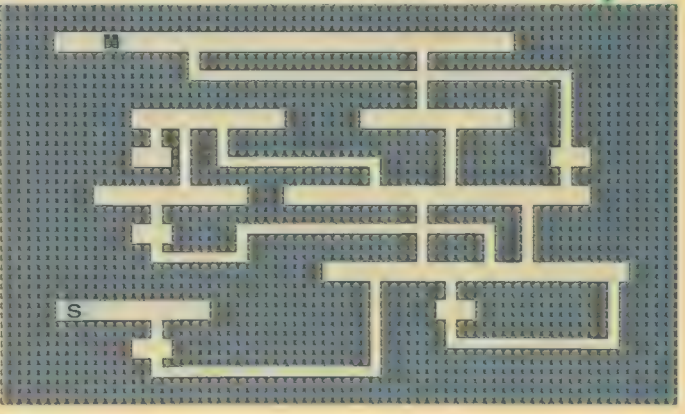



最後の面だあ、ラベンダーなのだあ

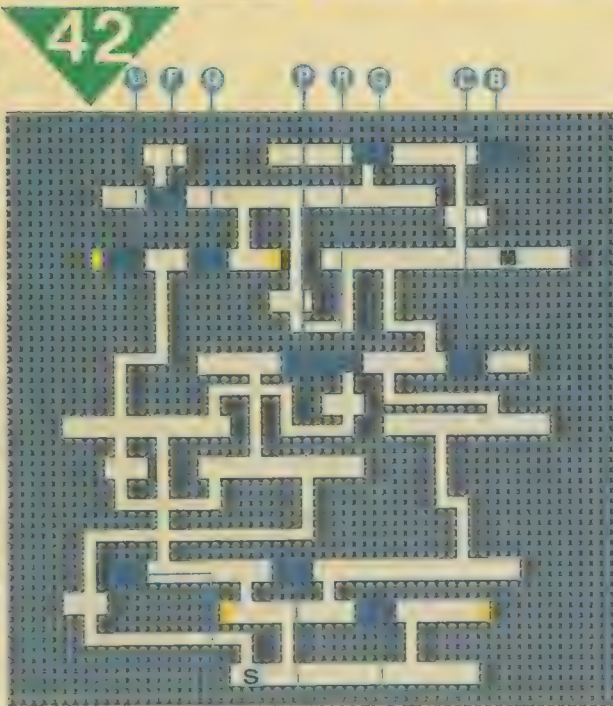

◆さあ、信濃国の城だ！ ふすまのむこうに店があつたりもするが、買うのは弁当ぐらいにして、やっぱりただだダッシュ！ それでは、ここでちょっとワザをご紹介。なぎなたを振り回しているオッサンだけが登場するステージでは、画面の一番左下角で右側を向き、ただひたすらポイポイと攻撃してみよう。するとオッサンにやられることなく、ずーっと小判がたまると。タイムオーバー覚悟で、だいたい7~800両。不毛のワザだ。

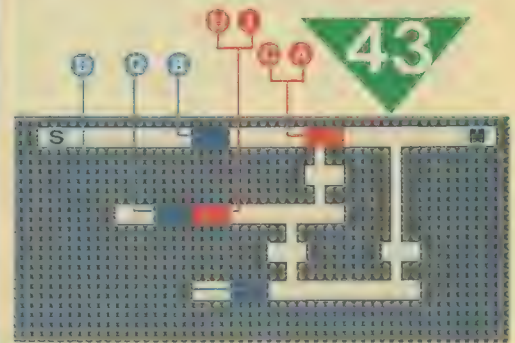
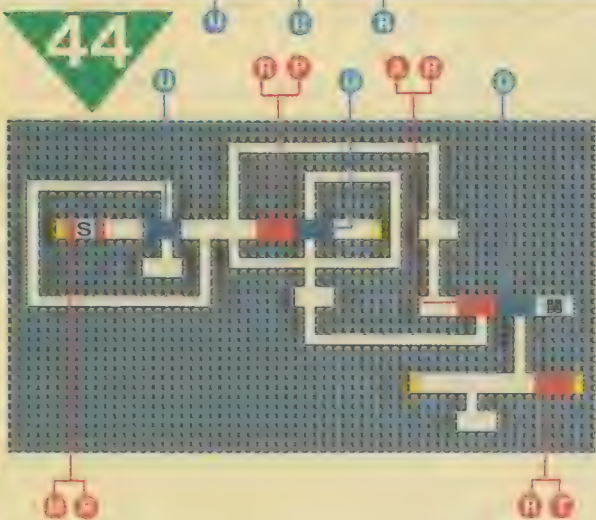

◆スタートしていきなりの玉手箱はひょっとこ。このあたりに、すこしだけコナミの親切心が感じられる。通行手形は地下通路に1枚、はてな屋に1枚。売ってるお店が2つ。3つの横長ちゃんがすべて地下通路でつながっている。中央の横長ちゃんは、左側海に向かってジャンプの根性が必要。でもやっぱり海のステージはイヤだなあ……。

◆江戸のちょっとはずれの宿場町という感じのところ。このステージには、地下通路になんと2枚も通行手形がある。わりと、楽にクリアできそうじゃん！ でも、関所に行くには地下通路をある順番で通っていかないとイケない。江戸のお城はもうすぐだ。こーんな小さな町なんか、あっさりクリアして、早く次のステージに行きたいんだけー。えーんえーん。



◆新進シャンソン歌手新春山村ショー！ なんてな。手形は地下通路に2枚。よかったね。ただし、販売してるお店はなーい！ 山のステージで、地下通路だけがたより。落ちこちで死んじやいそう。でもがんばってね、と、もう45ステージまで来ると、説明なんか書くネタが尽きてしまうんだぞ！



46

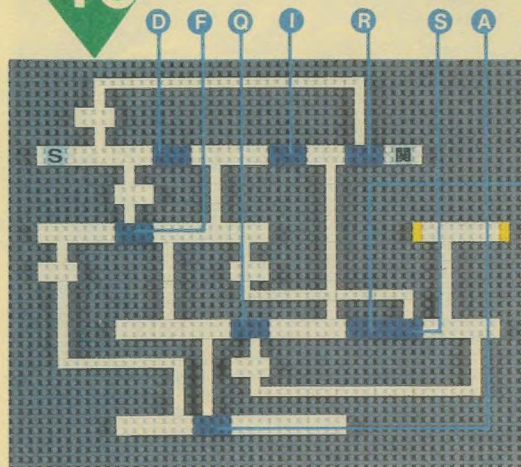

◀竹林にかこまれた農村風景。MSX2のグラフィックスが生かされているステージだぞ。通行手形は地下通路に2枚ある。敵からの逃げ方、攻撃のタイミングなど基本を覚えたキミならマップ構成が単純なだけに、それほどむずかしくはないステージなんじゃないかな。

47

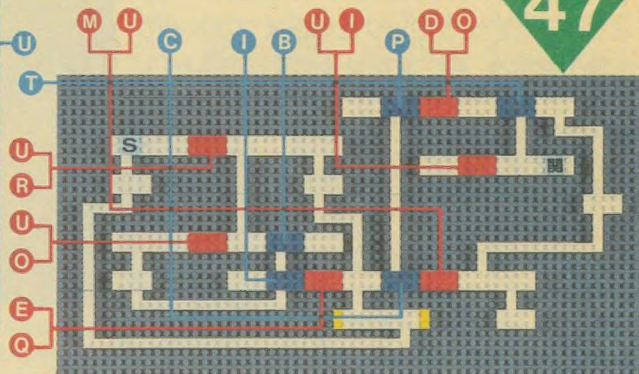

▲はっきり言って、このステージが最後の山場だ。ただで手に入る手形は1枚のみ。できればこのステージでねばって、フル装備で次のステージに望みたい。そうすると、48、49と、ただひたすら走ってゴールを目ざせるってもんよ。ハッハッハ。人数に余裕があるなら、タイムオーバー覚悟でお金を稼ごう。

48

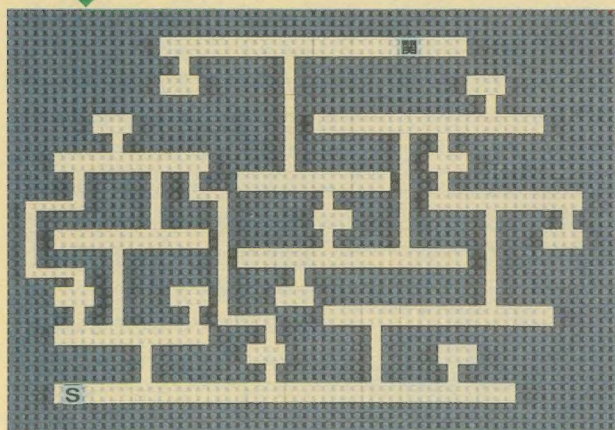

◀ここにはお店が1つもない。ここをこう行ってああ行ってとコースを決めたら、一目散に走り、飛びはねよう。ただただ、ひたすら走るのみ！ 飛び道具を使う鉄砲野郎や忍者がちよっとうるさいけど、ガッツでクリアーだ。

49

▶腰元の執拗なバクダン攻撃、槍をブンブン家臣たち。忍者もポンポン大登場でさすが最終面、オールスター家族対抗歌合戦という感じ。ところで、何を隠そう、この49ステージに“LOGIN”面があるのだ。どこかというと、地下通路のどこか。言っときますけどねえ、別に入れてくれえとかコナミさんをお願いしたわけでは、けっしてない。コナミ開発グループのちやめっ気が、極まったのだから、と我々は考えたい。そういうこともあるので、この49ステージ、より心して、撃破していただくよう、切にオ・ネ・ガ・イ♡。

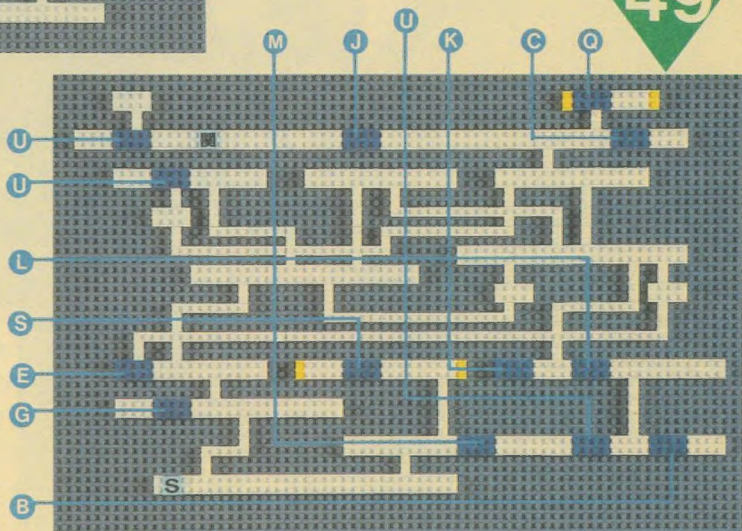

PRESENT

“がんばれゴエモン！ からくり道中”を日本、“Q bert”を5本、そしてパッカンボーイを10個、コナミのご好意により、みなさんにプレゼント。住所、氏名、年齢、職業、それに、M通はどうあるべきかを書いて送ってほしい。 17

CERAMIC

SOFT

新素材研究

MSX通信の特集第2弾は、新素材についての研究“セラミックス”についてである。金属よりはるかにすぐれた性質をいくつも持つセラミック。そのセラミックとMSXソフトとの今後の融合を、齒に衣着せず言及してみたい。

半永久的そして多用途 夢のセラミックソフト

すべては土から生まれ、土に帰る。そんなじゃあね、私は帰りますよ——これは、ミンミン加川(フォークジャンボリー加川改メ)がよく使用する、下らん(任那ん、は不可)シャレ、いわゆる駄洒落である。しかし、そのシャレ、このハイテク時代を表現した、すばらしい表現でもあるのだ。

たとえば、コンピュータの心臓部、CPU。これは、セントラル&パシフィックの優勝チームの略であるが(うそ)、原料は何かと言えば、シリコン。大きな心を持って見れば、土をハイテクで



◆“逆さペンギン”。ミンミン加川による製作。

コネコネした、半分電気を通すバカな物体ということになる。ほれ、みてみなさい。今は、コンピュータがなければ銀行からお金もおろせないし、新幹線のキップも買えないし、ごはんの保温もできないご時世なのだ。すべては土から生まれているではないか！

一方、まったく半導体とはちがった土のハイテク活用研究も進んでいる。

セラミックス——陶器だ。その昔は、スクリーンの横で弁士が「あわれ、メリーさんは、悪漢ブルートの策略にはまり、人里離れた隠れ家につれ去られたのであります！」とかなんとかかになっていたのだが、フィルムへの光学録音が可能になり、トーキーへの時代と、あ、これは“陶器”じゃなくて“トーキー”か。

セラミックという素材は、いくつかのすぐれた性質を持っている。たとえば、電流が流れない非導電性。焼く温度と素材の純度を高めてやれば、鉄よりはるかに硬くすることも可能だ。また、高熱にも変形することなく耐えることができる。すばらしい！ トレビアン！ しかし、1つ大きな欠点がある。重いのである。うーむ、天は二物を与えずとは、よく言ったものだ。

その新素材をMSXソフトに应用できないだろうか？ 我々M通科学技術調査委員会(MTSTAC)は、長年の研究の末、以下の結論に達することができた。

Ceramic Soft

◆セラミックソフト製作風景。沈痛、真剣な情景。



裏

◆これは、セラミックソフトではない。余暇で製作した変態湯のみ。



◆巨大なタヌキをはきさんで、左に内田先生。右にへの6号だ！



表



◆新しいメディアに向けての実験的プログラム。画面に“HOEHOE”と表示させる。記念すべき、セラミックソフト第1号。



◆大観覧車と、そのゴンドラでおびえるへの6号。彼は、生魚がきらいだ。

これらのセラミックソフトはすべて、手入力を前提とした視覚的記録フォーマットでプログラムをデータ化した。言語はBASICである。プログラムをメモリ上にのせるには、目で見て、手でキー入力していくだけでよい。心配される互換性の問題だが、それもだいたいじょうぶ。完璧な互換性をこのソフトは持っている。ただ、入力の際に少々不安定な場合がある。



く含有するものをのせた場合、その洗浄にタワシや硬質スポンジ、スチールウールなどを使用すると、表面の情報をデリートしてしまう可能性がある。前者の問題の解決策としては、エアソフトガンの的にしてはならない、後者の解決策としては油っこいものをのせない、というような対策が考えられるが、いずれも根本的な解答には成り得ない。

低コストかつ多用途！ソフトは完成したのだ

順番は多少前後してるかなあ、とも思うが、ここでこのMSX通信を作っているメンバーをご紹介したい。前出のミンミンミン加川、バックス鈴木（アルト鈴木、ガンマ鈴木など改メ）、伊藤への6号（ヨーカドー伊藤改メ）。加えてスーパーバイザーとして金井ブーブー先生をむかえた。新戦力も加わり、さらに攻撃力も倍加したM通を今後ともよろしくっ！

さて、セラミックの話題へ戻そう。そもそも今回の研究は、新加入の金井ブーブー先生によるものなのだ。金井先生は、天気の良い休日には愛妻と共に行楽地におもむくのがなよりの心の糧なのだ。その先生が、東京の奥座敷「よみうりランド」に通いつめ、考え出したのが、写真にあるような、セラミックによるMSXソフトの試作品の数々である。また、ここに紹介したセラミックソフト群の中で、左ページの大皿の表裏、そしてこのページ右の四角い灰皿に関しては、絵師である内田美智子先生に彩りを加えてもらった。それぞれ、見事な出来ばえである。自画自賛である。



◆金井先生によるソフト。*うしぐ*と表示。

このセラミックソフト、コンピュータのソフトとしてのほか、なんとハードウェアとしても利用できるという、驚くべき性能も秘めている。たとえば左ページの大皿型ディスクソフトの場合、その上に白飯と熱したカレールーをのせれば、驚くかなれ「カレー皿」として機能することになる。また、細かくぎざんだ野菜をのせれば「サラダ皿」にも使用できる。用途は、ざっと計算しても6.03×10²³ぐらいはあるだろう。良いことずくめのMSX用セラミックソフトなのであるが、今後の研究でクリアしなければならない問題もいくつかある。その1つが強度の問題。これらのセラミックソフト、保管が非常にむずかしい。およそ0.4ジュール以上の力が1点に集中すれば、ポケラン！と割れてしまうのだ。また、ハードウェアとして、ビフテキなど、油分を多

今後、金井先生が、それらの問題を解決していただくさだろう。がんばれ、金井先生！ノーベル・アマンドキッス(あめ)賞を目ざせ！

このセラミックソフトに関して、諸君の手によるメディア変換例を募集したい。行楽地にある簡易セラミック焼き焼きブース(俗に、楽焼きコーナー)で、諸君の研究・開発によるMSX用セラミックソフトを製作し、その実物あるいはフォトグラフをM通まで送って来てほしい。いつまでも、待っているワ(♡)。

◆灰皿だ。20歳未満には、必要のないはず。



プレゼント！

写真にあるセラミックソフト群をそれぞれ1点ずつ、プレゼントします。ほしいソフトの形を描いて下記の住所へ。

★宛て先
〒107 東京都港区南青山6-11-1
スリーエフ南青山ビル
株式会社
ログイン編集部
『新素材研究・セラミックス』係

新素材研究予告

今回の「新素材研究」は、形状記憶合金特集の予定です。次回も、どうぞお楽しみに。また、このコーナーでは、こんな新素材について特集してほしいというご意見、ご要望もお待ちしております。どんどんと、送ってネ。

MSXtsūshin

SPECIAL ISSUE 1

LOGIN 5月号特別付録

COVER PHOTO BY TURILLAZZI © IMAGE MAKERS

月刊ログイン 昭和62年5月1日発行(毎月1回1日発行) 第6巻 第5号 通巻53号